

STÜCKHOLZ HEIZUNGEN

17 – 110 kW

HARGASSNER
HEIZTECHNIK DER ZUKUNFT



hargassner.com

Inhaltsverzeichnis

- 4 Gute Gründe für Heizen mit Stückholz
- 6 Übersicht aller Stückholzheizungen
- 8 Smart-HV 17 – 23
- 10 Smart-HV Vorteile
- 12 Neo-HV 20 – 60
- 14 Neo-HV Vorteile
- 16 Neo-HV Premium
- 18 Stückholz & Pellets Kombikessel
- 20 Neo-MHV 30 – 45
- 22 MV 55 – 110
- 24 Neo-MHV + MV Vorteile
- 26 Smart-Home & Steuerung
- 28 Kesselbedienung und Touchdisplay
- 30 Speichersysteme
- 32 Heizungszubehör
- 34 Technische Daten



Von links nach rechts: Philipp Ascherwald, Jonas Gerner & Daniela Raschko-Stolz

Wintersport ist unsere Leidenschaft!

Das Feuer lodert in unseren Augen. Nicht nur, weil wir nachhaltige Biomasseheizungen bauen, sondern auch, weil wir leidenschaftliche Sportfans sind. War es einst Anton Hargassner sr. selbst, der sich in jungen Jahren beim Skispringen wagemutig vom Schanzenbalken abgestoßen hatte, entfachte er später auch bei Markus und Anton jr. Hargassner das Feuer für den Sport. Diese Leidenschaft brennt bei der Familie Hargassner bis heute und so prägen auch die Werte des Sports die Hargassner Unternehmenskultur aktiv. Mit der „Hargassner Sport-Family“ wird diese Sportbegeisterung, vom Nachwuchs bis zu den Profis, vereint und mit der internationalen Fan-Community geteilt.

Ihr wollt top informiert sein und hautnah miterleben, was in der Welt der „Hargassner Sport-Family“ alles passiert? Dann folgt ihr auf ihren Social Media Kanälen Facebook & Instagram.

#hargassnerfamily  

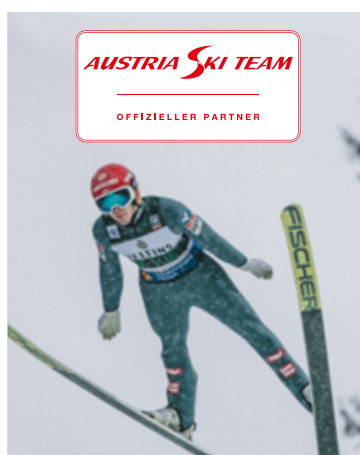



Eine gesunde Natur und zufriedene Kunden prägen unsere Firmenwerte

Hargassner. Seit 1984 sind wir als Pionier von automatisierten Biomasseheizungen bestrebt, unseren Kunden als zuverlässiger Partner – mit Handschlagqualität aus dem Innviertel – zur Seite zu stehen. Mittlerweile sind wir zu einem international erfolgreichen Unternehmen mit ausgeprägtem Innovationsgeist gewachsen.

- ✓ Über **38 Jahre Erfahrung**
- ✓ **140.000 Kunden** weltweit
- ✓ **54.000 m² Firmengelände**
- ✓ Mehr als **1.000 Mitarbeiter** an mehreren Standorten
- ✓ **Export in 43 Länder**
- ✓ **International ausgezeichnet**



Geschäftsführung (v. l.)
Markus & Anton jr. Hargassner



Heizen mit Stückholz

Vorteile

- ✓ **Kostengünstiger als Öl & Gas**
- ✓ **Krisensicher**, da heimischer Brennstoff
- ✓ **Kurze Transportwege**
- ✓ **Komfortabel** durch lange Brenndauer
- ✓ **Pufferspeicherkombination**
- ✓ **Wertschöpfung** bleibt in der Region
- ✓ **Effizient & energiesparend**

Umweltfreundlich. Stückholz ist CO₂-neutral. Generell ergibt sich durch die sauberere Verbrennung eine sehr hohe CO₂-Reduktion gegenüber Heizöl.

Heimisch. Die Nutzung von Stückholz bietet einen zukunftssicheren Markt für heimische Unternehmen und sichere Arbeitsplätze in der Region.

Effizient. Die Kombination aus niedrigen Brennstoffkosten und hocheffizienter Heizkessel-Technologie macht Stückholz nicht nur für Waldbesitzer attraktiv.

Unabhängig. Durch die Versorgung aus heimischen Wäldern besteht eine hohe Unabhängigkeit. Die Kontrolle über den Produktionsprozess liegt vollständig im Inland.



Facts

1/2 Meter: EN ISO 17225-5:2014, Klasse A1-B, L50

1 Meter: EN ISO 17225-5: 2014 Klasse A1-B, L100

Größe: Ø 10 cm im Mittel bei 1/2 m

Wassergehalt: < 20 %

Heizwert: 4,4 kWh/kg



Holzernte & Stückholzspaltung mit maschineller Unterstützung



HÖCHSTE FÖRDERUNGEN!

Genauere Informationen unter hargassner.com

Bei der Neuanschaffung bzw. der Sanierung von Heizanlagen unterstützen der Bund bzw. das Land mit hohen Förderungen!

Energiepreise pro Jahr*

Stellt man die Kosten der einzelnen Brennstoffe in Cent pro Kilowattstunde gegenüber, so ergibt sich ein erstaunliches Bild:

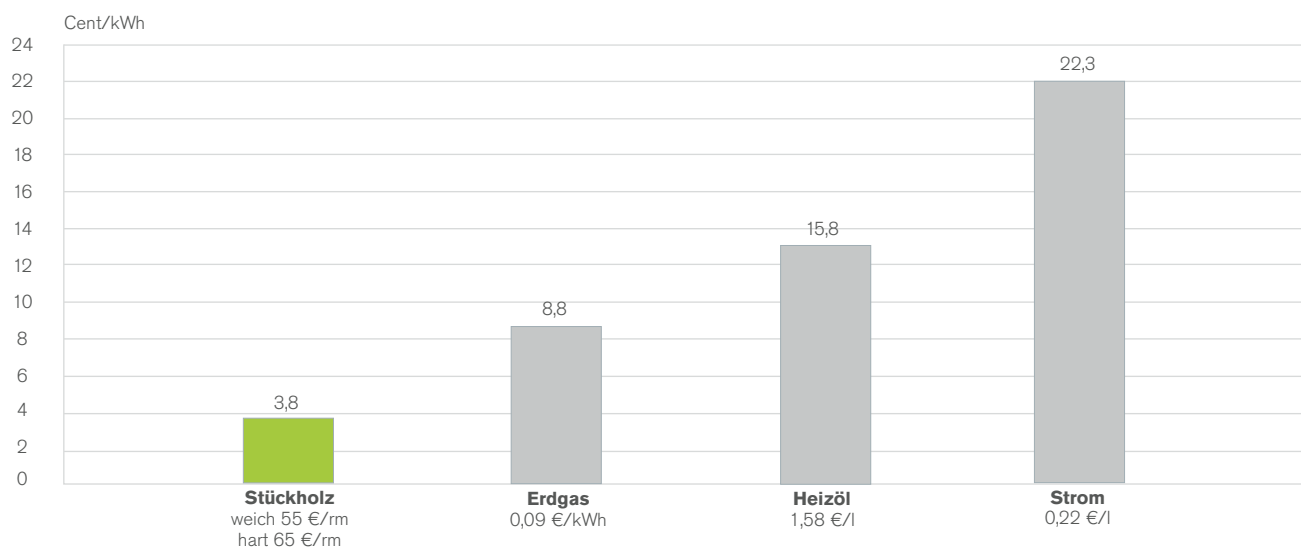

* Stand/Richtwerte von 06/2022. Quellen: Gas e-control, Heizöl IWC, Pellets Genol und proPellets Austria, abeteilnehmer.at

Verlauf bei der Erzeugung von Stückholz

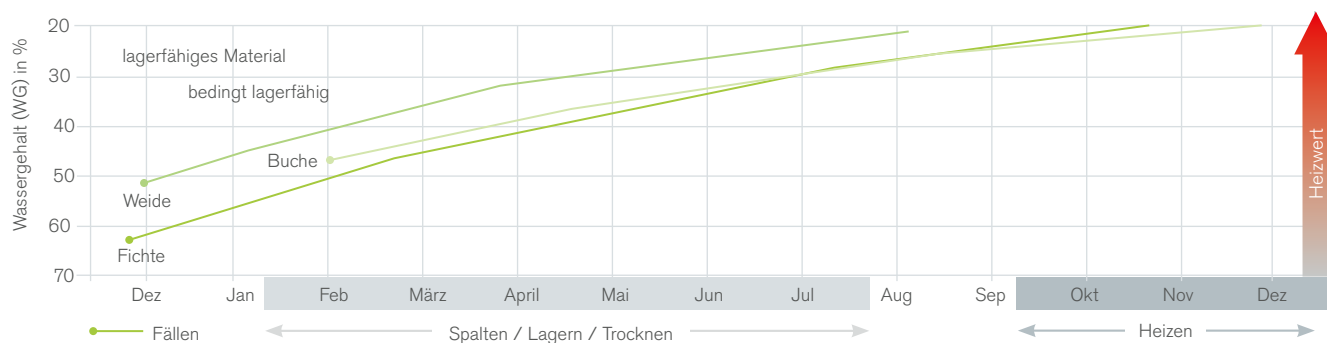

Die Vielfalt unserer Stückholzheizungen

SMART HV

17 – 23 kW

½ m Holzsplit-Vergaser

Besonders geeignet für:

- Einfamilienhäuser
- Wochenendhäuser

Details siehe S. 8



NEO HV

20 – 60 kW

½ m Holzsplit-Vergaser

Besonders geeignet für:

- Einfamilienhäuser
- Mehrfamilienhäuser
- Land- & Forstwirtschaft

Details siehe S. 12



Biomasse-Heiztechnologie vom Feinsten

Produkte von Hargassner vereinen höchste Qualität, Kompetenz und jahrzehntelang bewährte Technologie. Mit großem Gespür für die Umwelt forscht und entwickelt Hargassner als Biomasse-Pionier an der Zukunft des Heizens. Durch diese Innovationen gehören die Kessel zu den besten Biomasse-Heizlösungen, die es heute weltweit gibt. Niedrigste Emissionswerte bei effizientesten Wirkungsgraden, maximaler Komfort und lange Lebensdauer zeichnen die Marke „Hargassner“ aus. Forschung, Qualitätskontrolle



NEO MHV

30 – 45 kW

½ & 1 m Holzsplit-Vergaser
Besonders geeignet für:

- Einfamilienhäuser
- Mehrfamilienhäuser
- Land- & Forstwirtschaft

Details siehe S. 20



MV

55 – 110 kW

1 m Holzsplit-Vergaser
Besonders geeignet für:

- Land- & Forstwirtschaft
- Gewerbe

Details siehe S. 22



und die Zufriedenheit des Kunden im Fokus prägen deshalb die täglichen Aufgaben in hohem Maß. Viele Kunden profitieren bereits von dieser Erfolgsstory. Eine Kapazität von mehr als 30.000 Heizkessel pro Jahr und über 140.000 zufriedene Käufer weltweit belegen das Spitzenniveau der Hargassner Heiztechnologie.

Entdecken Sie auf den kommenden Seiten die große Welt der Hargassner Stückholzheizungen.



Unsere Kesselreihen Smart-HV sind mit dem Innovationspreis EnergieGenie ausgezeichnet. Nähere Infos zu unseren Auszeichnungen und Preisen finden Sie auf unserer Homepage hargassner.com



SMART HV

17 – 23 kW



Der Smart-HV besticht durch seine kompakte Größe, seine Funktionalität und natürlich durch sein perfektes Preis-Leistungs-Verhältnis. Die ausgeklügelte Vergasertechnik stammt vom exklusiven Bruder – dem Neo-HV.

- ✓ **Füllraumgröße für ½ m Scheite**
- ✓ **Ausgeklügelte Holzvergaser-technik**
- ✓ **Touch-Display** für bequeme Regelung
- ✓ **Rauchfreies Nachlegen**
- ✓ **Einfache Befüllung**
- ✓ **Manuelle Reinigung**



Auch als Stückholz-Pellets-Kombiheizung erhältlich!
Details siehe S. 18

Einsatzbereiche

-  Einfamilienhäuser
-  Wochenendhäuser

- + — HxBxT = 1.290x655x970 mm
- + — Energieeffizienzklasse **A+**
- + — Wirkungsgrad bis zu 94 %
- + — 5 Jahre Garantie

Smart heizen bei niedrigstem Preis

Smart-HV 17 – 23

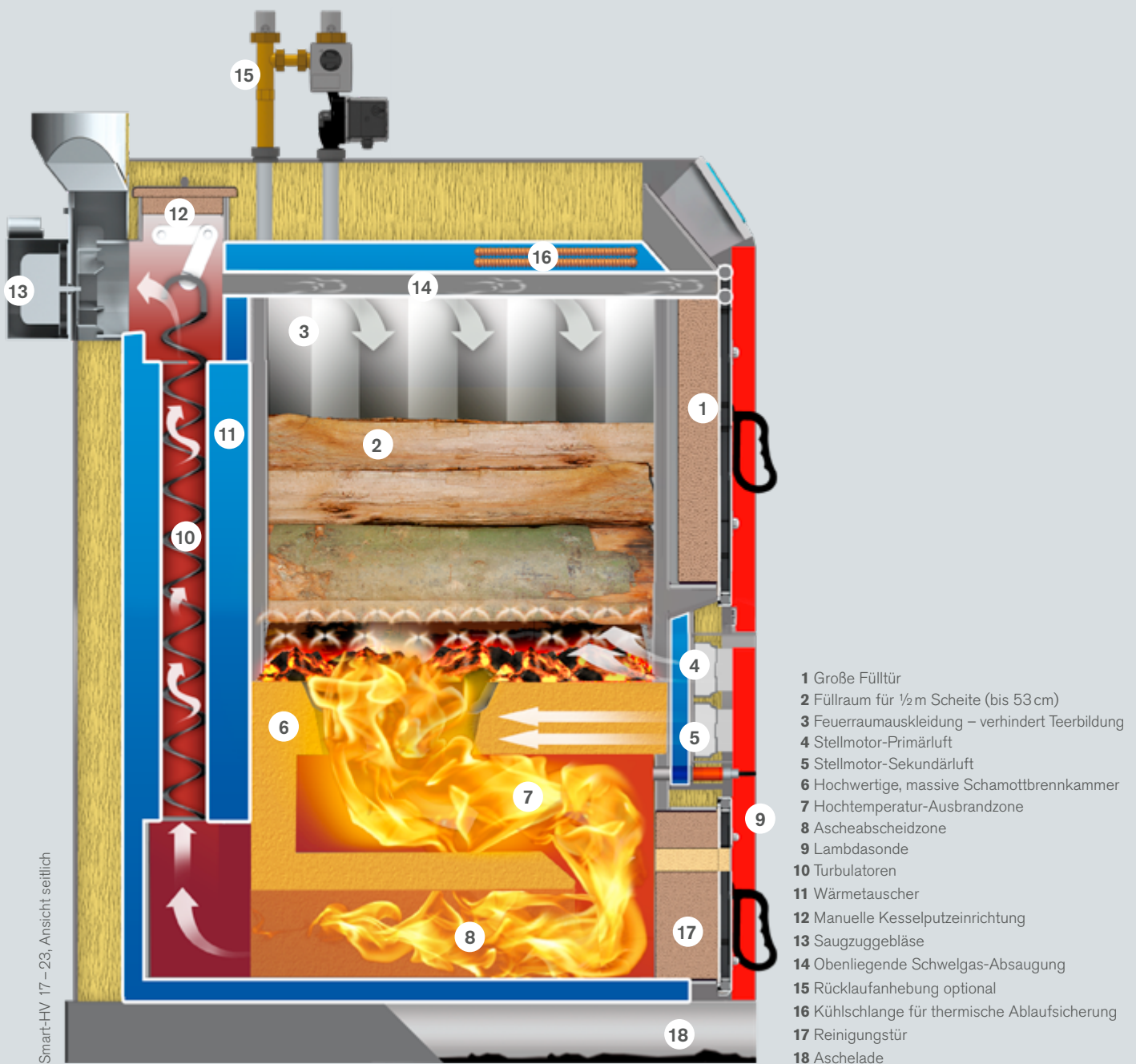



SMART HV

Die Zukunft des Heizens



Vollschamottierte Hochleistungsbrennkammer zur optimalen Nachverbrennung

Die Schamottbrennkammer garantiert durch ihren speziellen **Speichereffekt** hohe Verbrennungstemperaturen (auch bei Teillast) und gewährleistet eine bequeme Selbstzündung sogar bei langen Nachlegeintervallen.

Egal, welchen Brennstoff Sie einfüllen – Stückholz, weich oder hart, oder Holzbriketts – die Steuerung erkennt mittels Lambdasonde den jeweiligen Heizwert und regelt die Primär- und Sekundärluft mit den separaten Stellmotoren. Ihre Heizanlage läuft immer mit der optimalen Leistung bei besten Verbrennungswerten.

Drehzahlgeregeltes EC-Saugzuggebläse

Je nach Leistungsbedarf steuert die Regelung die Drehzahl des Sauggebläses. Dieses Konzept garantiert eine ideale Verbrennung mit niedrigsten Abgastemperaturen und höchsten Wirkungsgraden. Der EC-Motor ist extrem stromsparend und senkt dadurch die Betriebskosten.

Manuelle Wärmetauscherreinigung

Einfach den außenliegenden Reinigungshebel mehrmals hintereinander bewegen und schon sind die Wärmetauscher wieder frei von Ablagerungen. Die Asche kann dann in entsprechenden Zeitintervallen bequem mit den mitgelieferten Reinigungswerkzeugen in die Aschelade geschoben werden.





Steuerung Lambda Touchtronic

Diese einzigartige Regelung mit Touch-Bildschirm-Bedienung für modernsten Bedienkomfort regelt den kompletten Verbrennungsprozess. Über ein Zusatzmodul können alle Heizkreise außentemperaturgeführt und der Boiler differenzgeregelt werden.

Einfache Reinigung

Alles ist bequem von vorne zugänglich, einfach die Asche in die unten liegende Aschenlade ziehen – fertig.

Rücklaufhochhaltung / Wärmeverteilung

Die Rücklauftemperatur wird durch die Rücklauf-Mischergruppe hoch gehalten. Gleichzeitig wird die Wärme zum Pufferspeicher geschickt.



Bequemes Befüllen

Die großzügige Tür ermöglicht eine bequeme Befüllung des sehr großen Füllraumes (102 l). Die Stückholzlänge kann bis zu 53 cm betragen. Eine speziell optimierte Füllraum-Auskleidung sorgt für einen effizienten Abbrand ohne Teerbildung. Ein oberliegender Schwelgaskanal saugt beim Nachlegen die restlichen Schwelgase ab - das ist eine saubere Sache!





NEO HV

20 – 60 kW

Sämtliche technische Details sind beim Neo-HV für besten Bedien- und Wartungskomfort optimiert. Ein eigenes Premium-Paket erhöht den Hargassner Bedienkomfort auf ein Maximum. Ein rundum perfekter Vergaser für die eigene Scheitholzheizung.

- ✓ **Füllraumgröße für ½ m Scheite**
- ✓ **Modernste Verbrennungsregelung**
- ✓ **Kesselputzeinrichtung** automatisch
- ✓ **Touch-Display** für bequeme Regelung
- ✓ **Füllraumbeleuchtung** serienmäßig
- ✓ **Automatische Zündung** optional
- ✓ **Premium-Version** optional

Einsatzbereiche

-  Einfamilienhäuser
-  Mehrfamilienhäuser
-  Land- & Forstwirtschaft



Auch als Stückholz-Pellets-Kombiheizung erhältlich!
Details siehe S. 18

- ⊕ — HxBxT = 1.665 x 660 x 1.310 mm (Neo-HV 20 – 30)
- ⊕ — HxBxT = 1.730 x 740 x 1.370 mm (Neo-HV 40 – 60)
- ⊕ — Energieeffizienzklasse **A+**
- ⊕ — Wirkungsgrad bis zu 93,7 %
- ⊕ — 5 Jahre Garantie

Innovative Vergasertechnologie

Neo-HV 20–60

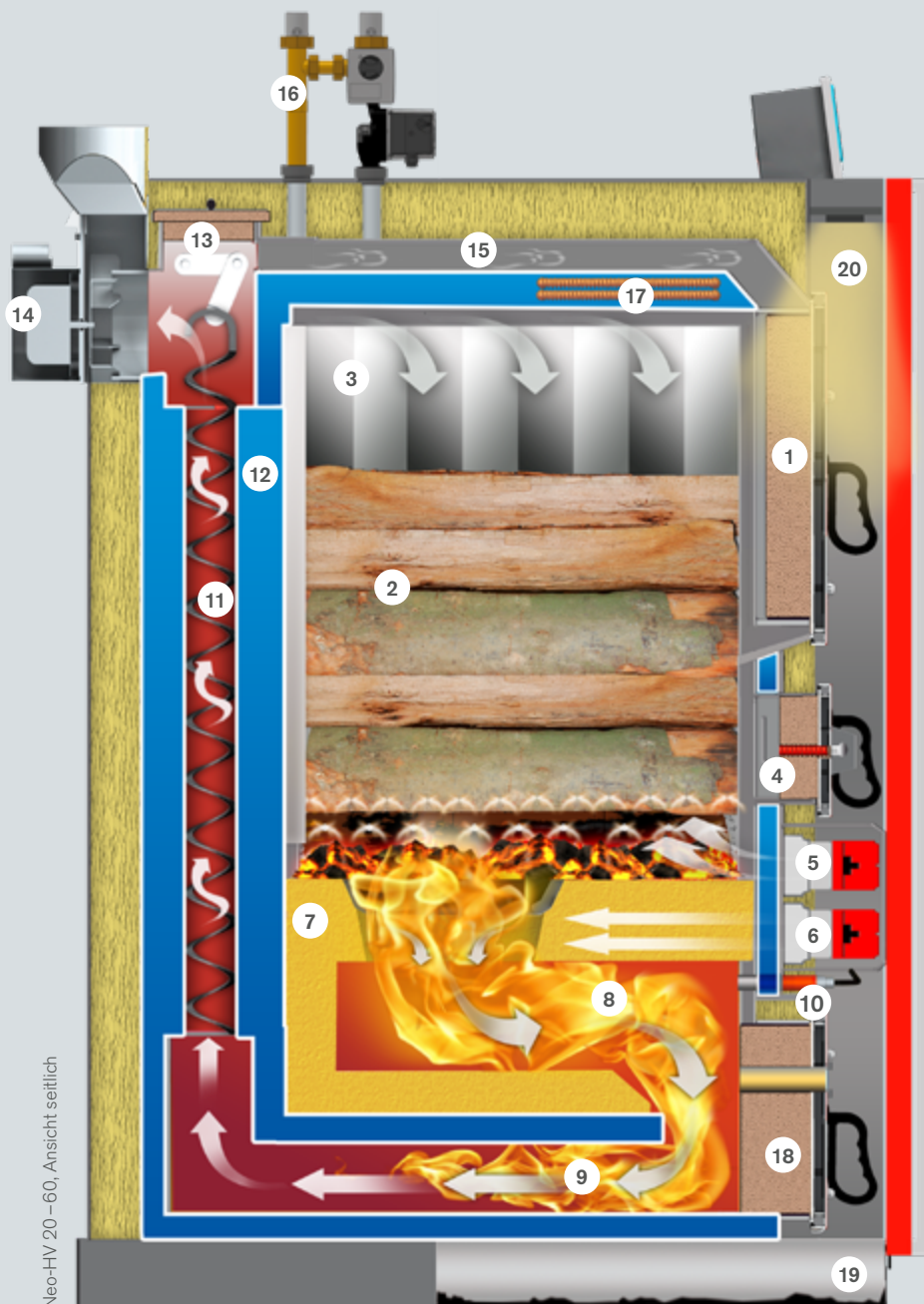

Neo-HV 20–60, Ansicht seitlich

- 1 Große Fülltür
- 2 Großzügiger Füllraum für ½ m Scheite (bis 60 cm)
- 3 Feuerraumauskleidung – verhindert Teerbildung
- 4 Anheiztür mit automatischer Zündung (optional)
- 5 Stellmotor-Primärluft
- 6 Stellmotor-Sekundärluft
- 7 Hochwertige, massive Schamottbrennkammer
- 8 Hochtemperatur-Ausbrandzone
- 9 Ascheabscheidzone
- 10 Lambdasonde
- 11 Turbulatoren
- 12 Wärmetauscher
- 13 Automatische Kesselputzeinrichtung
- 14 Saugzuggebläse
- 15 Obenliegende Schwelgasabsaugung
- 16 Rücklaufanhebung optional
- 17 Kühlschlange für thermische Ablaufsicherung
- 18 Reinigungstür
- 19 Aschelade
- 20 Serienmäßige Füllraumbeleuchtung



NEO HV

Die Zukunft des Heizens



Vollschamottierte Hochleistungsbrennkammer zur optimalen Nachverbrennung

Die Schamottbrennkammer garantiert durch ihren speziellen **Speichereffekt** hohe Verbrennungstemperaturen (auch bei Teillast) und gewährleistet eine bequeme Selbstzündung auch bei langen Nachlegeintervallen.

Egal, welcher Brennstoff verwendet wird – Stückholz weich oder hart oder Holzbriketts – die Steuerung erkennt mittels Lambdasonde den jeweiligen Heizwert und regelt die optimale Primär- und Sekundärluft mit zwei separaten Stellmotoren. Die Heizanlage läuft immer mit der **idealen Leistung** bei besten Verbrennungswerten.

Drehzahlgeregeltes EC-Saugzuggebläse

Je nach Leistungsbedarf regelt die Lambda Touchtronic die Drehzahl des Sauggebläses. Sie garantiert eine Verbrennung mit niedrigsten Abgastemperaturen und höchsten Wirkungsgraden. Der EC-Motor ist extrem stromsparend und spart dadurch Betriebskosten. Als Zubehör gibt es bei Bedarf einen drehbaren Rauchrohranschluss. Dieser kann nach oben oder links bzw. rechts seitlich erfolgen.



Automatische Wärmetauscherreinigung

Vorbei sind die Zeiten des manuellen Wärmetauscher-Reinigungs. Die automatische Wärmetauscher-Reinigung übernimmt alles. Das garantiert einen konstant hohen Wirkungsgrad und reduziert Ihren Reinigungsaufwand.



Steuerung Lambda Touchtronic

Diese einzigartige Regelung mit Touch-Bildschirm-Bedienung für modernsten Bedienkomfort regelt den kompletten Verbrennungsprozess. Weiters können alle Heizkreise außentemperaturgeführt und der Boiler differenz geregelt werden.



Füllraumbelichtung

Sie ermöglicht die komfortable Befüllung und leichte Reinigung des Füllraumes.

Rücklaufhochhaltung / Wärmeverteilung

Die Rücklaufftemperatur wird durch eine direkt am Heizkessel montierte Rücklauf-Mischergruppe hoch gehalten. Gleichzeitig wird die Wärme zu den Heizkreisen bzw. den Pufferspeichern geschickt.

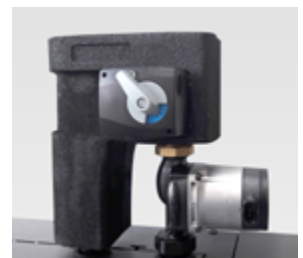

Bequemes Befüllen

Die großzügige Tür ermöglicht eine bequeme Beladung des sehr großen Füllraumes (166/222l). Die Stückholzlänge kann bis zu 60 cm betragen.

Sauberer Abbrand

Die optimierte Füllraum-Auskleidung sorgt für den effizienten Abbrand ohne Teerbildung im Füllraum. Ein oberliegender Schwelgaskanal saugt beim Nachlegen die restlichen Schwelgase ab.

Einfache Reinigung

Alle Bauteile sind bequem von vorne zugänglich: einfach die Asche in die unten liegende Aschenlade ziehen – fertig.



Höchste Ansprüche
beim Heizen
mit Stückholz

Das High-End Modell unter den Holzvergasern

Neo-HV Premium 20–60

Die Reihe „Neo-HV Premium“ ist bei Stückholz-Heizkessel die richtige Wahl für alle, die höchsten Komfort und kraftvolle, ursprüngliche Heizleistung suchen.

Die technologische Raffinesse gepaart mit der langlebigen Qualität des Neo-HV ergibt Heizen mit Stückholz auf höchstem Niveau zum besten Preis-Leistungs-Verhältnis – Premium eben.



NEO HV
PREMIUM

Edelstahl-Füllraumauskleidung

Die hochwertige Füllraumauskleidung sorgt beim Neo-HV Premium für eine lange Lebensdauer.

Automatische Keramik-Zündung

Sie erhöht den Komfort und sichert die Wärmeversorgung.

Komfort-Aschelade

Durch die spezielle Abdeckung und den integrierten Tragegriff kann die Asche bequem und staubfrei entsorgt werden.





KOMBIKESSEL

Vereint das Beste aus Stückholz & Pellets

Hargassner besitzt jahrzehntelange Erfahrung bei Biomasse-Heiztechnik. Ein Know-How-Vorsprung, der bei der Kombination von Stückholz und Pellets zu besonders ausgereifter Technologie führt. Die Anordnung mit zwei getrennten Wärmetauschern erzielt höchste Anlagenwirkungsgrade. Zugleich werden die Vorteile – der Komfort von Pellets mit dem günstigen Scheitholz – ideal vereint.

- ✓ **Einzigtiger Komfort und höchste Wirkungsgrade**
- ✓ **Versorgungssicherheit** für die Zukunft
- ✓ **Zwei getrennte, effektive Wärmetauschersysteme**
für nur ein Kaminsystem
- ✓ **Vollautomatische Umschaltung**



Kombination aus Stückholzkessel Neo-HV & Pelletkessel Nano-PK

NEO HV + NANO PK 20 – 60 kW 6 – 32 kW

Der Alleskönner für den höchsten Komfort

Diese Kombivariante besteht mit einem automatischen Stückholzkessel mit großem Füllraum und einem Pelletkessel mit automatischer Wärmetauscherreinigung und innovativem Austragungssystem. Der Stückholzkessel zündet selber, wenn der Puffer die Wärmeanforderung nicht mehr decken kann. Es folgt ein automatischer Wechsel auf Pelletbetrieb, wenn der Stückholzkessel nicht gefüllt wurde. Die Pellets werden aus dem Lagerraum direkt in den Vorratsbehälter gesaugt.



NEO HV + SMART PK 20 – 60 kW 17 – 32 kW

Für den Stückholzheizer mit sporadischem Pelletbetrieb

Diese Kombination aus automatischem Stückholzkessel mit großem Füllraum und einem Pelletkessel mit manueller Befüllung und einem langen Befüllintervall von bis zu einer Woche gewährleistet höchsten Heizkomfort. Der Stückholzkessel zündet automatisch, wenn der Puffer die Wärmeanforderung nicht mehr decken kann. Es folgt ein automatischer Wechsel auf Pellets, wenn der Stückholzkessel leer ist. Die Kombivariante kann bis zu zehn Tage ohne Nachfüllen betrieben werden.



SMART HV + NANO PK 17 – 23 kW 6 – 32 kW

Für den Pelletheizer mit gelegentlichem Stückholzbetrieb

Diese Variante aus Pelletkessel mit automatischer Wärmetauscherreinigung und Austragungssystem sowie dem Stückholzkessel Smart-HV zeichnet sich durch seine kompakte und kleine Bauweise aus. Die Pellets werden aus dem Lagerraum automatisch in den Vorratsbehälter gesaugt. Diese Kombivariante kann vollautomatisch betrieben werden. Geeignet für den gelegentlichen Stückholzbetrieb.



SMART HV + SMART PK 17 – 23 kW 17 – 32 kW

Der Kombikessel für den sparsamen Kunden

Hargassner bietet hier eine sehr kostengünstige Lösung an, bestehend aus einem Stückholzkessel und einer Pelletheizung – beide manuell befüllbar. Auch die Wärmetauscherreinigung erfolgt manuell. Es folgt ein automatischer Wechsel auf Pellets, wenn der Stückholzkessel nicht gefüllt wurde. Die Kombivariante kann bis zu zehn Tage ohne Nachfüllen betrieben werden. Ein top Preis-Leistungs-Verhältnis.





NEO MHV



30 – 45 kW

Der Neo-MHV erlaubt Stückholz-Heizern mit höherem Heizbedarf die freie Wahl: Mit zwei Scheitlängen ergeben sich doppelt so viele Möglichkeiten für zuverlässige Wärme. Trotz seines extrem großen Füllraumes ist er dennoch ein wahres Platzwunder.

- ✓ **300l Füllraum für ½ m & 1 m Scheite**
- ✓ **Rücklaufanhebung** integriert
- ✓ **Kleinster Platzbedarf**
- ✓ **Einfache Montage**



Einsatzbereiche

-  Einfamilienhäuser
-  Mehrfamilienhäuser
-  Land- & Forstwirtschaft

- + — HxBxT = 1.770x850x1.435 mm
- + — Energieeffizienzklasse **A+**
- + — Wirkungsgrad bis zu 91,4%
- + — 5 Jahre Garantie

Der „Große“ von Hargassner

Neo-MHV 30–45

Neo-MHV 30–45, Ansicht seitlich

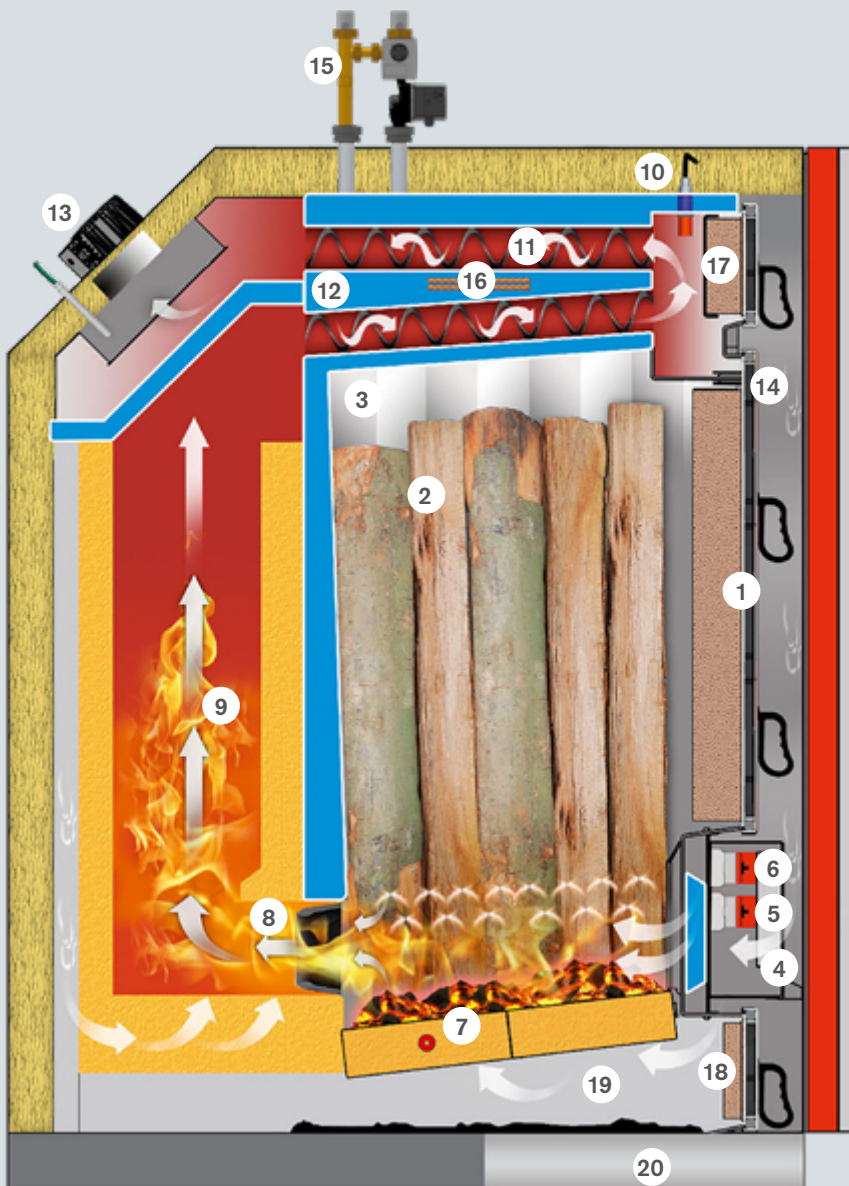

- 1 Große Fülltür
- 2 Füllraum für ½ m- und 1 m Scheite (bis 110 cm)
- 3 Feuerraumauskleidung – verhindert Teerbildung
- 4 Druckgebläse drehzahleregelt
- 5 Stellmotor-Primärluft
- 6 Stellmotor-Sekundärluft
- 7 Automatische Zündung
- 8 Gasbrennwabe
- 9 Hochtemperatur-Ausbrandzone
- 10 Lambdasonde
- 11 Turbulatoren
- 12 Wärmetauscher
- 13 Saugzuggebläse
- 14 Obenliegende Schwelgas-Absaugung
- 15 Rücklaufanhebung
- 16 Kühlschlange für thermische Ablaufsicherung
- 17 Reinigungstür für Wärmetauscher
- 18 Reinigungstür
- 19 Ascheraum
- 20 Aschelade



MV

55 – 110 kW

Das starke Powerpaket bei den Holzvergäsern setzt die Energie im Holz kraftvoll in höchste Leistungswerte um. Der MV für Scheite bis 110 cm Länge hat sich so einen festen Platz unter den Top-Sellern der Hargassner Stückholzkesseln gesichert.

- ✓ **450 l Füllraum für 1 m Scheite**
- ✓ **Rücklaufanhebung** im Lieferumfang enthalten
- ✓ **Einzigartige Zündautomatik**



Einsatzbereiche

 Land- & Forstwirtschaft

 Gewerbe

- ⊕ — HxBxT = 1.555 x 910 x 1.880 mm (MV 55 – 80)
- ⊕ — HxBxT = 1.820 x 1.000 x 1.910 mm (MV 90 – 110)
- ⊕ — Wirkungsgrad bis zu 94,9%
- ⊕ — 5 Jahre Garantie



NEO MHV und MV

Die Zukunft des Heizens



Vollschamottierte Hochleistungsbrennkammer zur optimalen Nachverbrennung

Die Schamottbrennkammer garantiert durch ihren speziellen **Speichereffekt** hohe Verbrennungstemperaturen (auch bei Teillast).

Egal, welchen Brennstoff Sie einfüllen – Stückholz, weich oder hart, oder Holzbriketts – die Steuerung erkennt mittels Lambdasonde den jeweiligen Heizwert und regelt die Primär- und Sekundärluft mit den separaten Stellmotoren. Ihre Heizanlage läuft immer mit der **idealen Leistung** bei besten Verbrennungswerten.

Drehzahlgeregeltes EC-Saugzuggebläse

Je nach Leistungsbedarf steuert die Regelung die Drehzahl des Sauggebläses. Dieses Konzept garantiert eine optimale Verbrennung mit niedrigsten Abgastemperaturen und höchsten Wirkungsgraden. Der EC-Motor ist extrem effizient und spart dadurch Betriebskosten.



Perfekte Verbrennung

Über die Gasbrennwabe mit Injektordüsen werden die Holzgase wirbelförmig mit vorgewärmter, sekundärer Verbrennungsluft vermischt. Die Holzgase verbrennen so perfekt im Hochtemperatur-Brennraum.

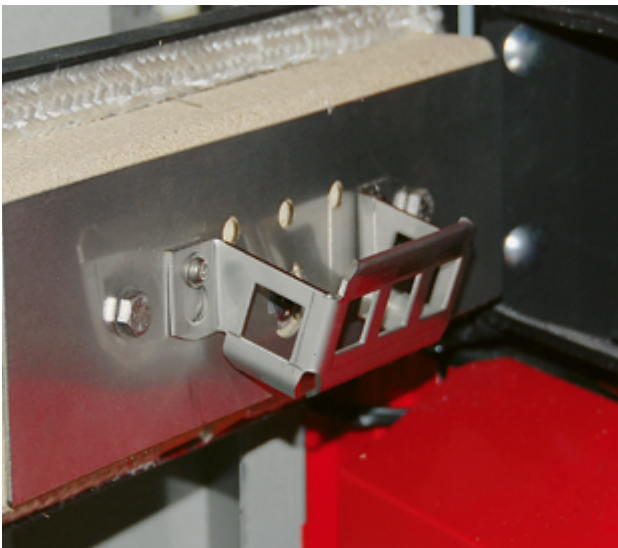

Anheizkomfort durch automatische Zündung

Die Anheiztür ist mit einer automatischen Zündung ausgestattet. Der Heizkessel wird mit Scheitholz und die Anheiztür mit einem Stück Papier gefüllt. Bei Wärmebedarf erfolgt die Zündung im Kessel automatisch.

Rücklaufhochhaltung / Wärmeverteilung

Die Rücklaufftemperatur wird durch die integrierte Rücklauf-Mischergruppe hochgehalten. Gleichzeitig wird die Wärme zum Pufferspeicher geschickt.

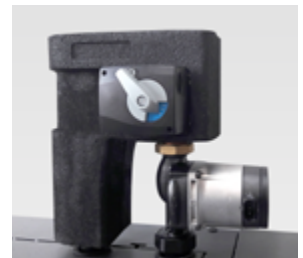

Bequemes Befüllen

Die großzügige Tür vorne ermöglicht eine bequeme Befüllung des sehr großen Füllraumes mit Halb- bzw. Einmeter-Scheitholz. Ein oben liegender Schwelgaskanal saugt beim Nachlegen die restlichen Schwelgase ab. Bei den Typen MV 55 bis 110 gibt es optional auch einen Seitenschacht.

Einfache Reinigung

Alles ist von vorne zugänglich. Der Kessel ist einfach und bequem in die unterliegende Aschenlade zu entaschen.

Von überall zu jeder Zeit



Hargassner-App
Hier geht's zum Download
für iOS!



Hargassner-App
Hier geht's zum Download
für Android!



Ausgezeichnet
mit dem 1. Platz beim
APP-AWARD 2022

Fernbedienung via Handy & Tablet



App zur mobilen Heizungssteuerung

Mit der Hargassner App kann man die Heizung schnell und mobil steuern und Informationen weltweit rund um die Uhr abrufen. Wichtige Informationen schickt die App sofort via E-Mail oder Push-Mitteilung an das mobile Endgerät. Zu jeder Zeit weiß man so über den Status des Heizkessels Bescheid. (Voraussetzungen: Internet Gateway, Smartphone mit Android oder iOS)



Ausgezeichnet mit dem App-Award 2022

Die Hargassner-App holte sich 2022 in der Kategorie der Heizungssteuerungs-Apps einen hervorragenden ersten Platz ab. Die Deutsche Gesellschaft für Verbraucherstudien untersuchte die Kundenzufriedenheit und welche Apps ihre User richtig begeistern konnten. Hargassner setzte sich unter 28 Apps an die Spitze und erhielt damit den App-Award 2022.



Internet-Gateway

Erforderlich für App und WEB-Service. Das Internet-Gateway stellt eine sichere TLS-verschlüsselte Verbindung zwischen der Heizkessel-Regelung und dem Internet-Router her. So greift man sicher mit dem Mobilgerät auf die Heizung zu.



Komfortable Fernbedienungen

Sie möchten eine Änderung Ihrer Heizungseinstellung vornehmen oder den aktuellen Status Ihrer Heizung ablesen ohne extra Ihren Heizraum aufzusuchen? Kein Problem! Die praktischen Fernbedienungen lassen keine Bedienwünsche offen. Einfach, selbsterklärend und optisch perfekt auf Ihre Bedürfnisse abgestimmt! Details zu unseren analogen und digitalen (Touch-) Fernbedienungen finden Sie auf unserer Webseite hargassner.com

Steuerungszubehör für jeden Bedarf

Hargassner bietet umfassende Zubehörmöglichkeiten. Den Großteil der Anforderungen eines modernen Hauses deckt die Hargassner Standardsteuerung ab. Sollen aber weitere Heizkreise, Sollarkollektoren, etc. angeschlossen werden, stehen Zusatzplatinen und Fernsteuerungen zur Verfügung. Für jeden Anspruch die richtige Lösung: Für nähere Informationen besuchen Sie unsere Homepage oder informieren Sie sich bei Ihrem Hargassner Installationsbetrieb.



Smart Home-Anbindungen

„Smart Home“ ist eine innovative Möglichkeit zur bedarfsgerechten Steuerung des Energiehaushalts im eigenen Zuhause. Hargassner hat für die gängigsten Hausautomatisierungen (Loxone, KNX, Mod-Bus usw.) eine Anbindung parat. Der Nutzen liegt auf der Hand. Man spart Energie und Kosten und genießt gleichzeitig Komfort und Sicherheit.





Einfache **Kesselbedienung**

Hargassner hat für alle Kessel-Reihen Steuerungsprogramme, die sich durch Übersichtlichkeit und einfachste Bedienung auszeichnen. So steuert man bequem Heizkreise und Warmwasser.



Hargassner Lambda Touchtronic

Die Software steuert die Kesselserie Neo-HV, Neo-MHV und MV. Die Regelung steuert serienmäßig zwei Heizkreise und ein Boilerkreis und kann beliebig erweitert werden. Sie arbeitet witterungsgeführt, erkennt veränderte Bedingungen schon im Ansatz und passt die Leistung des Heizkessels gleitend an. Dadurch läuft der Kessel immer im optimalen Leistungsbereich, was Heizmaterial und Kosten spart.



Hargassner Smart-Touch

Die Kesselserie Smart-HV ist mit der neuen Smart-Touch Regelung ausgestattet. Sie beinhaltet die komplette Verbrennungsregelung und eine 3-Fühler-Pufferregelung. Als optimale Erweiterung dient eine Zusatzplatine bzw. ein Heizkreis-Modul für bis zu drei gemischte Heizkreise und die Warmwasserbereitung. Zusätzlich ist eine Schnittstelle für den Kombibetrieb mit einem Hargassner Pelletkessel integriert. So bietet die neue Smart-Touch Regelung eine abgestimmte Lösung für die gesamte Heizungsanlage.

Lehnen Sie sich gemütlich zurück

Ihre Heizanlage macht den Rest!

Steuerung der Heizkreise

Die **Lambda Touchtronic** kann mehrere voneinander unabhängige Heizkreise steuern. Im Detail kann der Kunde unterschiedlichste Einstellungen definieren, z. B. bei welchem Heizkreis, zu welcher Tageszeit er welche Raumtemperatur haben möchte.



Erwärmen des Brauchwassers

Man stellt nur die gewünschte Boiler-temperatur und Ladezeit ein. Die Regelung übernimmt den Rest. Hargassner garantiert 24 Stunden Warmwasser.



Ein weiterer Vorteil liegt in der automatischen Boilervorrang. Diese bestimmt, dass während der Boilerladung die Raumtemperatur nicht abkühlt.

In Ihrem Zuhause bleibt es immer wohlig warm.

Die **3G Tag/Nacht-Absenklogik** ermöglicht es, drei Außentemperaturgrenzwerte zu bestimmen. Es gibt einen Wert für „Heizen am Tag“, einen für „Absenken am Tag“ und einen für „Absenken in der Nacht“. So läuft die Heizung nur dann, wenn es wirklich nötig ist – das ist komfortabel Energie sparen. Durch die ausgeklügelte Restwärmennutzung wird nach dem Abschalten des Heizkessels die gespeicherte Energie effizient in die Heizkreise abgegeben.

Beispiel eines Tagesheizablaufs mit Absenklogik

Festgelegte Außen-Grenzwerte, ab denen geheizt wird: Tag ab 16°C, Nacht ab -5°C (22:00 – 6:00 Uhr)

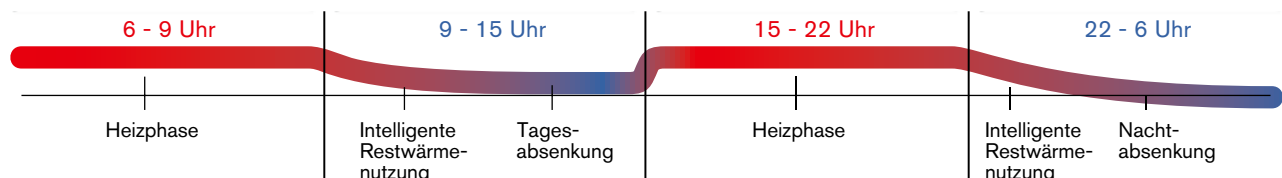

Heizzeit 1

6–9 Uhr: Draußen hat es -7°C, also deutlich unter dem definierten Grenzwert von +16°C. **Die Heizung schaltet sich ein.**

Tag-Absenkzeit

9–15 Uhr: Draußen steigt die Temperatur auf -1°C, unter den Tagesabsenk-Grenzwert von +8°C. **Die Heizung schaltet im Tages-Absenkbetrieb ein.**

Heizzeit 2

15–22 Uhr: Die Außentemperatur steigt auf +1°C; also deutlich unter dem Grenzwert von +16°C. **Die Heizung bleibt eingeschaltet.**

Nacht-Absenkzeit

22–6 Uhr: Es kühlt ab auf -2°C, also nicht unter dem Grenzwert für die Nachtabsenkung von -5°C. **Die Heizung schaltet sich ab.**



Permanent
Wärme speichern

Speichersysteme für Wärme auf Vorrat

Durch die Speicherung von Wärme und überschüssiger Energie aus dem Heizwasser im Puffer spart man Geld. Je nach Modell erhitzen sie auch das Frischwasser. Die Hargassner Speichersysteme sind auf die zentralen Anforderungen – Wärmespeicherung und Warmwasseraufbereitung – optimiert.



Universaler Wärmespeicher – Schichtpuffer für 500 – 5.000 l

Schichtspeicher der Typen SP, HSP, FWS und ihre Solarvarianten sind für alle Hargassner Heizkessel einsetzbar. Der Hargassner Installateurbetrieb empfiehlt gerne die passende Lösung. Die Ergänzung der Modelle mit einer Frischwasserstation ist vorgesehen. Das „Schichtblech“ garantiert eine optimale Temperaturschichtung und eine besonders effiziente Energieausnutzung. Das spart auf lange Sicht Heizkosten.

- ✓ **Optimierte Energieausnutzung** im Puffer
- ✓ **Isolierung und Hartmantel**
- ✓ Geeignet für **Kombination mit Solar**
- ✓ **Einfache/flexible Montage**, parallel schaltbar
- ✓ **Sonderspeicher bis 150.000 l**
- ✓ **Geringster Platzbedarf**



Universaler Warmwasserspeicher WS 300 und WS 500 (Solarbetrieb möglich)

Die Allrounder unter den Warmwasserspeichern sind mit allen Hargassner Heizkessel kombinierbar. Sie zeichnen sich durch optimal dimensionierte Heizflächen für schnelle Aufheizzeiten und hohe Dauerleistung aus. Solarbetrieb ist bei den Typen WS 300-S und WS 500-S vorgesehen, indem sie einen zusätzlichen Glattrohr-Wärmetauscher integrieren. So speichert man perfekt Energie aus Biomasse und Sonne in Kombination.

 **Haushalt**
Personen: 5/8*

 **Bad**
Abend: 1/2*

 **Dusche**
Morgen: 3/4* &
Abend: 2/3*

*Die angegebenen Werte sind Richtwerte, die vom Nutzerverhalten und den tatsächlichen Temperatureinstellungen abhängig sind



Pufferempfehlung je Kesseltyp

Welcher Puffer ist für welchen Kesseltyp geeignet (in Abhängigkeit von der verwendeten Holzart):

Puffervolumen in Liter	1000 2 x 500	1500 2 x 650	1500 2 x 825	2000 2 x 1000	2600 3 x 825	2 x 1500 3 x 1000	4000 2 x 2000	2 x 2600	3 x 2000
Smart-HV 17 - 23	Min. (Green)	Optimum (Yellow)	Min. (Green)	Optimum (Yellow)					
Neo-HV 20 - 30			Min. (Green)	Optimum (Yellow)	Min. (Green)	Optimum (Yellow)			
Neo-HV 40 - 60				Min. (Green)	Optimum (Yellow)	Min. (Green)	Optimum (Yellow)		
Neo-MHV 30 - 45						Min. (Green)	Optimum (Yellow)	Min. (Green)	Optimum (Yellow)



Vielseitiges
Heizungszubehör

Hargassner ist der Komplettanbieter bei Biomasse-Zentralheizungen.

Hydraulikkomponenten, Zubehör jeglicher Art sind für alle Anforderungen umfangreich und in individuellen Ausführungen erhältlich. Eine exakte Abstimmung der gesamten Heizlösung garantiert eine optimale Kooperation jedes einzelnen Bestandteils miteinander. Zusätzliche Infos dazu findet man in weiteren Produktprospekten oder auf hargassner.com (auch als Download).



Finden Sie nähere Infos zu unserem Heizungszubehör unter hargassner.com

Vielseitige Heizungskomponenten



Übergabestation, Wärmemengenzähler, Frischwasserstation & Heizkreisgruppen

Erweiterbare Hydraulikkomponenten für Heizkreisgruppen, die Frischwasseraufbereitung, etc. sind auf die Hargassner Heizkessel abgestimmt. Ihre Steuerfunktionen werden exakt von der Hargassner Regelung am Heizkessel übernommen.



Premium-Solarkollektoren

Als ideale Ergänzung zu Biomasse-Heizungen führt Hargassner hochwertige Solarkollektoren zur Aufbereitung von Heizungs- und Warmwasser. Diese sind als Flach- oder Querkollektoren mit überdurchschnittlicher Leistung und langer Lebensdauer erhältlich, und es gibt sie in verstärkter Ausführung für Regionen mit hohen Schneelasten. Weltweit vertreibt die Hargassner-Gruppe als einzige Vakuum-Flachkollektoren. Das sind die einzigen Kollektoren, die zu 100% frei von Kondensat arbeiten.



Niro-Rauchrohr-Set Ø 150 mm

Bei Hargassner findet man für Stückholzkessel auch spezielle Niro-Rauchrohr-Sets. In den Verbindungsleitungs-Sets sind alle notwendigen Komponenten wie Bögen, Rohre und Kesselbride integriert. Es gibt zwei RLA-Ausführungen mit integriertem Kaminzugregler (Ex-Schutz) oder mit bauseitigem Kaminzugregler im Kamin.



Rücklaufanhebung

Dient zur automatischen Rücklaufanhebung des Hargassner-Stückholzkessels mit gleichzeitiger Ladung eines Pufferspeichers. Die vollisolierte Rücklaufanhebungsgruppe mit Rücklaufmischer und hocheffizienter Pufferladepumpe ist rasch montierbar und reduziert die Montagezeit und -kosten.



OekoTube-Inside

Der OekoTube-Inside ist ein elektrostatischer Feinstaubabscheider, der von der BAFA (dem Deutschen Bundesamt für Wirtschaft und Ausfuhrkontrolle) als zugelassene Maßnahme zur Reduzierung des Feinstaubgehaltes anerkannt ist. Der Abscheider eignet sich für alle Hargassner-Heizungen bis 60kW.

TECHNISCHE DATEN

SMART-HV 17 – 23

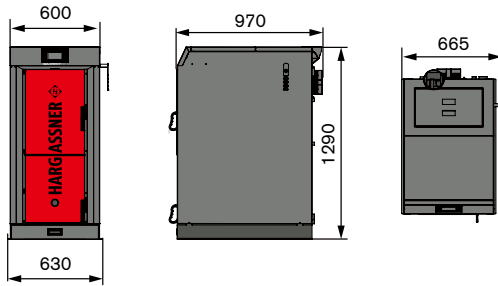

Neo-HV 20 – 60

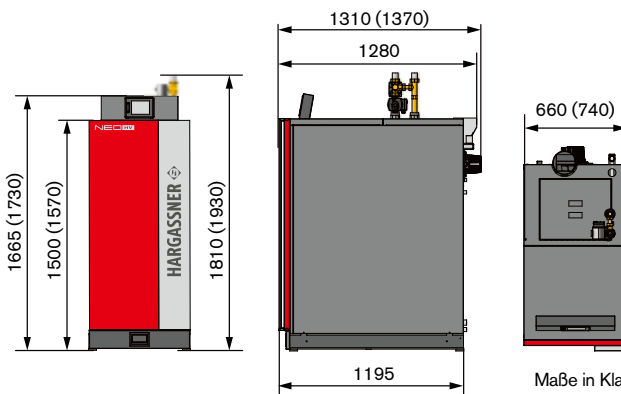

Rauchrohranschluss oben.
Optional ist ein drehbares Saugzug-
gehäuse für links bzw. rechts seitlich
erhältlich.

Werte in () gelten für Neo-HV 40 – 60

Maße in Klammern gültig für Neo-HV 40 – 60

Neo-MHV 30 – 45

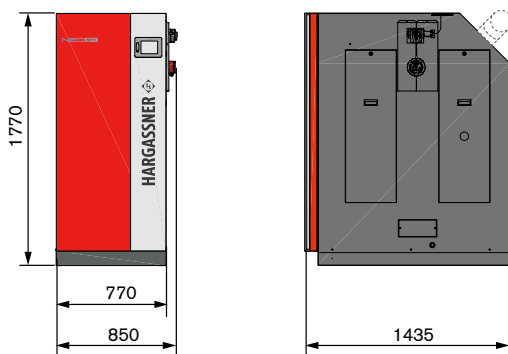

Die Produktzeichnung zeigt einen linken Kessel (Der Kes-
sel kann links an die Wand gestellt werden, Türanschlag
und Rauchabgang sind links.)

MV 55 – 80

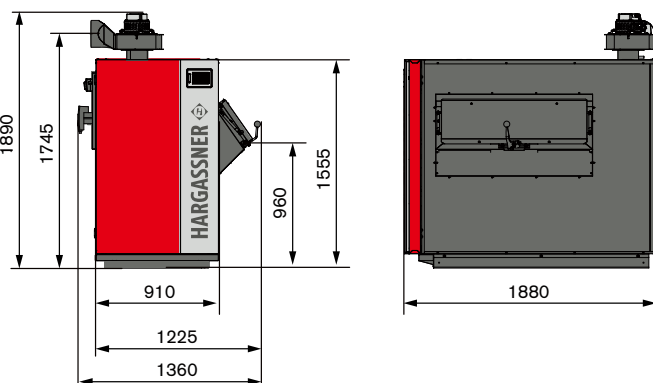

MV 110

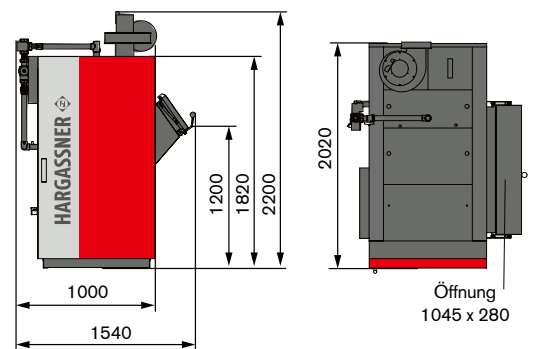

SMART-HV 17–23 Holzvergaser ½ m					
	Einheit	Smart-HV 17	Smart-HV 20	Smart-HV 23	
Leistungsbereich	kW	17	15,1 – 19,4	15,1 – 23	
Wirkungsgrad Voll-/Teillast	%	93,9	93,8 / 94,3	93,7 / 94,3	
Brennstoffwärmeleistung Volllast	kW	18,1	20,7	24,5	
Rauchrohrdurchmesser	mm		130		
Füllrauminhalt	Liter		102		
Füllraumtiefe	mm		535		
Füllraumtür HxB	mm		455x340		
Wasserinhalt	Liter		72		
Wasserseitiger Widerstand ΔT 10 [K]	mbar	<1	<2	3	
Wasserseitiger Widerstand ΔT 20 [K]	mbar	<1	<1	<1	
Vorlauf / Rücklauf	Zoll		6/4		
Gewicht	kg		400		
Größe HxBxT	mm		1290 x 655 x 970		
Einbringmaß HxBxT	mm		1290 x 600 x 970		
Kessel-Label	Klasse	A+	A+	A+	
Verbund-Label inkl. Regelung	Klasse	A+	A+	A+	

Max. Betriebstemperatur 95 °C, max. Betriebsdruck 3 bar, elektr. Anschluss 230 V AC, 50 Hz, 13 A Absicherung
Türanschlag serienmäßig links, auf Wunsch auch rechts möglich (Umbau vor Ort möglich)

Neo-HV 20 – 60 Holzvergaser ½ m						
	Einheit	Neo-HV 20	Neo-HV 30	Neo-HV 40	Neo-HV 50	Neo-HV 60
Leistungsbereich	kW	12,7 – 25,4	15 – 30	20 – 40	24,5 – 49	30 – 60
Wirkungsgrad Voll-/Teillast	%	93,7 / 92,8	92 / 92,8	92,3 / 93,7	92,5 / 94,4	92,8 / 95,4
Brennstoffwärmeleistung Volllast	kW	27,1	32,6	43,3	53	64,7
Rauchrohrdurchmesser	mm			150		
Füllrauminhalt	Liter	166			222	
Füllraumtiefe	mm			600		
Füllraumtür HxB	mm			402x356		
Wasserinhalt	Liter	137			166	
Wasserseitiger Widerstand ΔT 10 [K]	mbar	20,5	36	66,5	94	137
Wasserseitiger Widerstand ΔT 20 [K]	mbar	5,4	9,3	17,6	25	35
Vorlauf / Rücklauf	Zoll			6/4 (1)		
Gewicht	kg	700			810	
Größe HxBxT	mm	1665 x 660 x 1310			1730 x 740 x 1370	
Einbringmaß HxBxT	mm	1665 x 775 x 1450			1730 x 840 x 1450	
Kessel-Label	Klasse	A+	A+	A+	A+	A+
Verbund-Label inkl. Regelung	Klasse	A+	A+	A+	A+	A+

Max. Betriebstemperatur 95 °C, max. Betriebsdruck 3 bar, elektr. Anschluss 230 V AC, 50 Hz, 13 A Absicherung
Türanschlag (ohne Seitenschacht) serienmäßig links, auf Wunsch auch rechts möglich (Umbau vor Ort möglich)

Neo-MHV 30 – 45 Holzvergaser ½ m & 1 m					
	Einheit	Neo-MHV 30	Neo-MHV 35	Neo-MHV 40	Neo-MHV 45
Leistungsbereich	kW	26,4 – 30	26,4 – 35	26,4 – 40	26,4 – 45
Wirkungsgrad Voll-/Teillast	%	90,4 / 90,1	90,7 / 90,1	91 / 90,1	91,4 / 90,1
Brennstoffwärmeleistung Volllast	kW	33,2	38,6	44	49,1
Rauchrohrdurchmesser	mm			150	
Füllrauminhalt	Liter			300	
Füllraumtiefe	mm			550 / 1080	
Füllraumtür HxB	mm			755 x 502	
Wasserinhalt	Liter			150	
Wasserseitiger Widerstand ΔT 10 [K]	mbar	25	33	43	55
Wasserseitiger Widerstand ΔT 20 [K]	mbar	6	9	11	14
Vorlauf / Rücklauf	Zoll			5/4	
Gewicht	kg			1030	
Größe HxBxT	mm			1770 x 850 x 1435	
Einbringmaß HxBxT	mm			1770 x 930 x 1630	
Kessel-Label	Klasse	A+	A+	A+	A+
Verbund-Label inkl. Regelung	Klasse	A+	A+	A+	A+

Max. Betriebstemperatur 95 °C, max. Betriebsdruck 3 bar, elektr. Anschluss 230 V AC, 50 Hz, 13 A Absicherung
Türanschlag (ohne Seitenschacht) serienmäßig links, auf Wunsch auch rechts möglich (Umbau vor Ort möglich)

MV 55 – 110 Holzvergaser 1 m						
	Einheit	MV 55	MV 60	MV 70	MV 80	MV 110
Leistungsbereich	kW	49	60	70	80	115
Wirkungsgrad Voll-/Teillast	%	91,0	92,0	93,0	94,0	91,0
Brennstoffwärmeleistung Volllast	kW	53,8	65,2	75,3	85,1	126,4
Rauchrohrdurchmesser	mm			200		250
Füllrauminhalt	Liter			450		720
Wasserinhalt	Liter			250		300
Wasserseitiger Widerstand ΔT 10 [K]	mbar	78	113	151	195	85
Wasserseitiger Widerstand ΔT 20 [K]	mbar	23	32	42	54	22
Vorlauf / Rücklauf	Zoll			2		
Gewicht	kg			1430		
Größe HxBxT	mm			1555 x 910 x 1880		1820 x 1000 x 2020
Einbringmaß HxBxT	mm			1570 x 1100 x 1820		1820 x 1240 x 1830
Verbund-Label inkl. Regelung	Klasse	A+	A+	A+		-

Max. Betriebstemperatur 95 °C, max. Betriebsdruck 3 bar, elektr. Anschluss 230 V AC, 50 Hz, 13 A Absicherung
Türanschlag (ohne Seitenschacht) serienmäßig links, auf Wunsch auch rechts möglich (Umbau vor Ort möglich)
Seitenschacht SR=rechts (vorderer Türanschlag links), SL= links (vorderer Türanschlag rechts)

HARGASSNER

HEIZTECHNIK DER ZUKUNFT



Ihr Spezialist bei **PELLETS- | STÜCKHOLZ- | HACKGUT-HEIZUNGEN**

Hargassner Gesamtsortiment: Pelletkessel, Hackgutkessel, Stückholzkessel, Pufferspeicher, Industriekessel bis 2,5 MW, Heizmodule, Befüllschnecken, Kraft-Wärme-Kopplung KWK, Warmluftmodul Powerbox, Solarkollektoren und Hydraulikzubehör

Ihr Fachhändler

**Widmann**

HEIZUNGEN - RISCALDAMENTI

Steinacker 19

I-39040 Tramin, BZ

www.widmann.bz.it

T +39 0471 / 86 00 97

info@widmann.bz.it

ÖSTERREICH

HARGASSNER Ges mbH

Anton Hargassner Straße 1

A-4952 Weng

Tel. +43 (0) 77 23 / 52 74 - 0

office@hargassner.at

hargassner.com

DEUTSCHLAND

HARGASSNER DE GmbH

Heraklithstraße 10a

D-84359 Simbach/Inn

Tel. +49 (0) 85 71 / 93 997 - 0

office@hargassner.com